



2005年3月期 中間決算説明会

Nabtesco

ナブテスコ株式会社

2004年11月10日

**Nabtesco Corporation**

*Aiming to be the world's leading manufacturer of Motion Control Systems  
and related components for Air, Land and Marine applications*

- 1 . ナブテスコの新体制
- 2 . 社内カンパニー紹介
- 3 . 2005年3月期中間連結業績概況
- 4 . 2005年3月期連結業績見通し

# アジェンダ（１）

**Nabtesco**

*Aiming to be the world's leading manufacturer of Motion Control Systems and related components for Air, Land and Marine applications*

- 1．ナブテスコの新体制
- 2．社内カンパニー紹介
- 3．2005年3月期中間連結業績概況
- 4．2005年3月期連結業績見通し

# 目 標

# Nabtesco

*Aiming to be the world's leading manufacturer of Motion Control Systems and related components for Air, Land and Marine applications*

ナブテスコグループは、ティーエスコポーレーションの得意としてきた「コンポーネント技術」と、ナブコが得意としてきた「システム技術」を融合し、

**空・陸・海における  
モーションコントロールシステム機器の  
世界トップメーカー**

を目指してまいります。

# 経営基本方針

# Nabtesco

*Aiming to be the world's leading manufacturer of Motion Control Systems and related components for Air, Land and Marine applications*

以下の経営基本方針のもとに、  
グループ全体の永続的な企業価値増大を図る。



- グローバルに活躍する高収益企業グループの形成
- 高度な専門的技術者集団による  
世界をリードする技術開発の促進
- 環境変化に迅速に対応する柔軟な経営組織の構築
- 強靱な財務体質の確立
- 高い透明性と企業倫理の維持

# 会社概要

# Nabtesco

*Aiming to be the world's leading manufacturer of Motion Control Systems and related components for Air, Land and Marine applications*

(2004年10月1日現在)

- 会社名                    ナブテスコ株式会社  
                              ( 英文名 : Nabtesco Corporation )
- 設立                      2003年9月29日
- 所在地                   東京都港区海岸1丁目9番18号
- 資本金                    100億円
- 代表者                    代表取締役会長    岩垂 重雄  
                                  代表取締役社長    興津 誠
- 従業員数                単体 2,049名    連結 4,071名
- 連結子会社              国内 : 19社 ( 他、持分法適用会社 : 7社 )  
                                  海外 : 15社 ( 他、持分法適用会社 : 2社 )

# 事業統合の完了

# Nabtesco

Aiming to be the world's leading manufacturer of Motion Control Systems and related components for Air, Land and Marine applications

2003年9月29日 ~ 2004年9月30日

2004年10月1日 ~



# 社内カンパニー制度の導入

# Nabtesco

Aiming to be the world's leading manufacturer of Motion Control Systems and related components for Air, Land and Marine applications

2003年9月29日 ~ 2004年9月30日

2004年10月1日 ~

 **TS Corporation**

精機カンパニー

航空・油機カンパニー

油圧機器事業

航空機器事業

**NABCO**

建築事業部

機械制御システム事業部

油圧機器事業

船用機器事業

車両事業部

自動車事業部

精密機器事業

輸送用機器事業

**Nabtesco Corporation**

精機カンパニー

ナブコカンパニー

パワーコントロールカンパニー

航空宇宙カンパニー

鉄道カンパニー

自動車カンパニー

船用カンパニー

航空・油圧機器事業

産業用機器事業



# 運営組織

# Nabtesco

Aiming to be the world's leading manufacturer of Motion Control Systems and related components for Air, Land and Marine applications

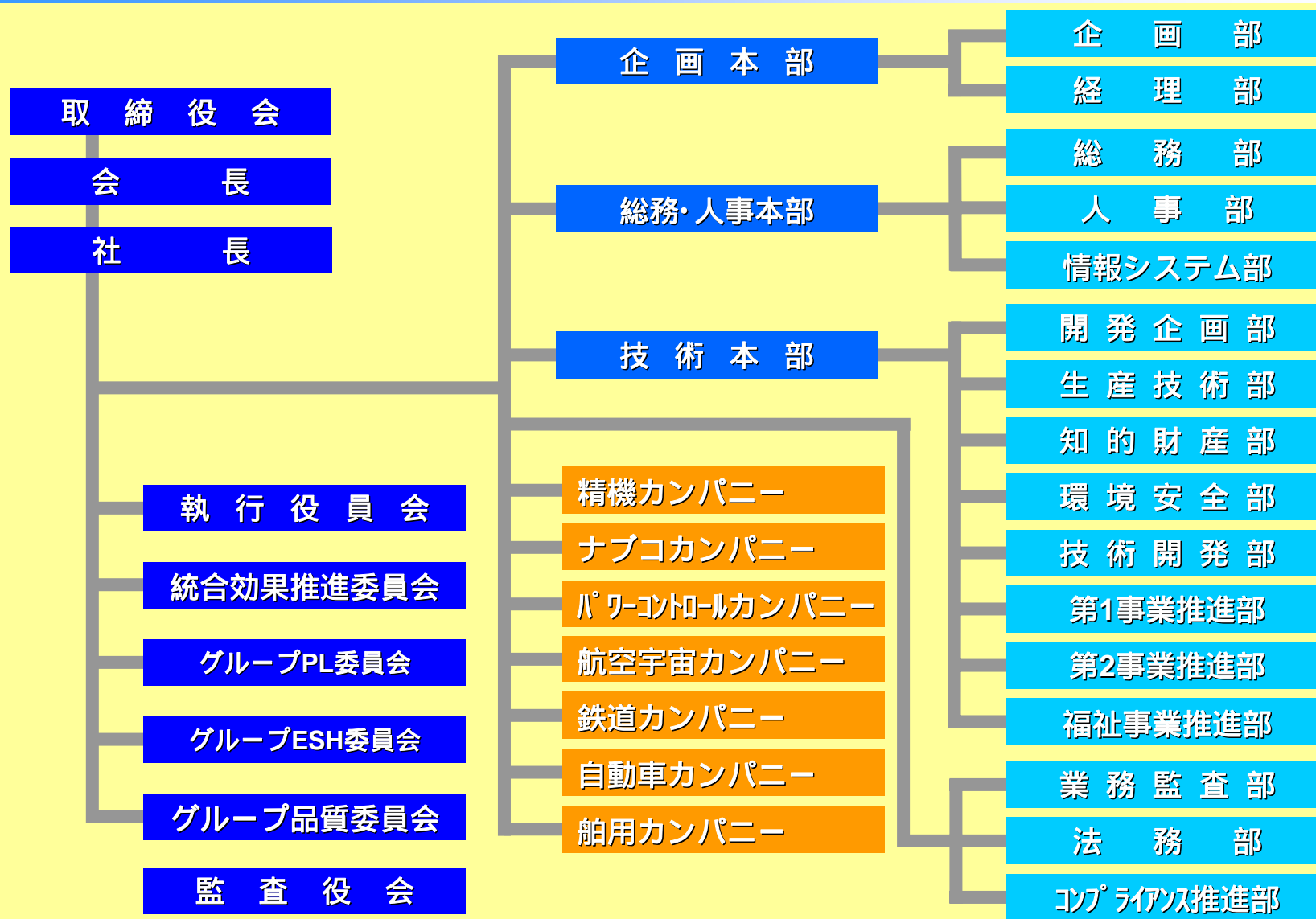

# アジェンダ（２）

**Nabtesco**

*Aiming to be the world's leading manufacturer of Motion Control Systems and related components for Air, Land and Marine applications*

- 1．ナブテスコの新体制
- 2．社内カンパニー紹介
- 3．2005年3月期中間連結業績概況
- 4．2005年3月期連結業績見通し

# 精機カンパニー

# Nabtesco

Aiming to be the world's leading manufacturer of Motion Control Systems and related components for Air, Land and Marine applications

## 主要拠点

製造：津工場・ボストン

海外(営業)：デュッセルドルフ・デトロイト

## 主力製品

精密減速機 サーボアクチュエータ

## 製品特長

高精度 高剛性 軽量 コンパクト

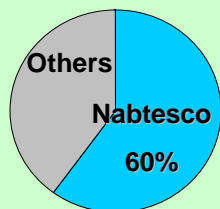

産業用ロボットの関節用途  
世界シェア約60%

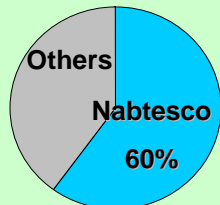

工作機械 ATC駆動分野  
国内シェア約60%

No.1

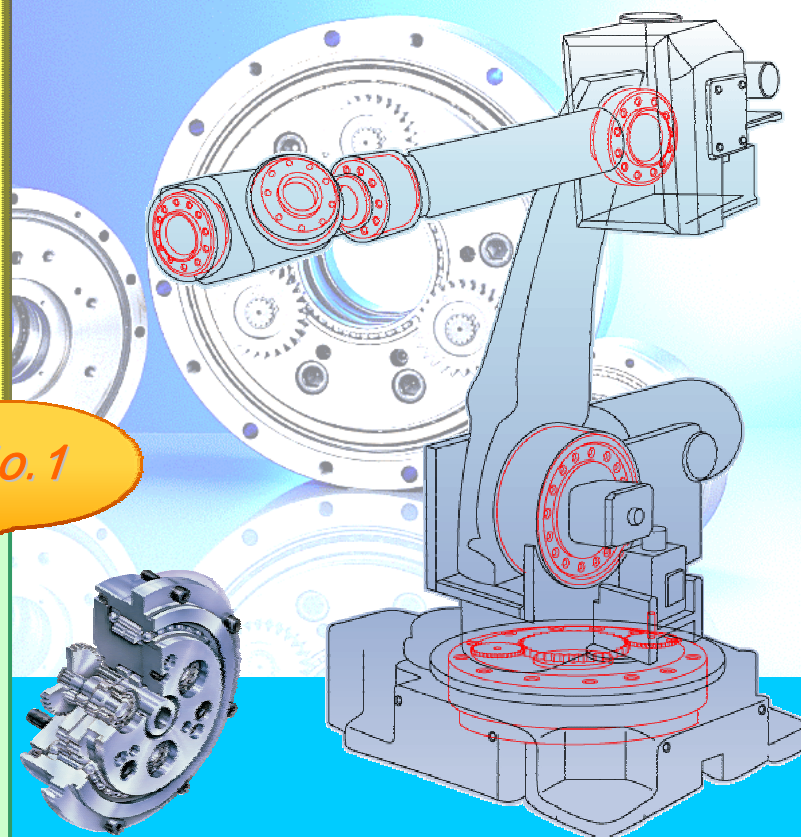

# ナブコカンパニー

# Nabtesco

Aiming to be the world's leading manufacturer of Motion Control Systems and related components for Air, Land and Marine applications

## 主要拠点

製造：甲南工場・北京・ミルウォーキー

## 主力製品

自動ドア プラットホームスクリーンドア

## 特色

建物用自動ドア国内販売拠点110箇所  
防犯やバリアフリー分野に注力、自動  
ドア単体から周辺システムの需要を喚起

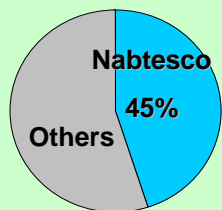

建物用自動ドア  
国内シェア約45%  
(世界トップ)

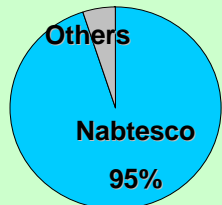

プラットホームスクリーンドア  
国内シェア約95%

# 航空宇宙カンパニー

# Nabtesco

Aiming to be the world's leading manufacturer of Motion Control Systems and related components for Air, Land and Marine applications

## 主要拠点

製造：岐阜工場・シアトル

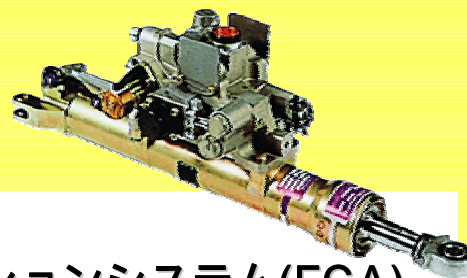

## 主力製品

フライトコントロール・アクチュエーションシステム(FCA)

## 特色

FCAでは世界6強の1社(ボーイングの主要サプライヤー)  
エンジン補機、電源システム等へも事業展開

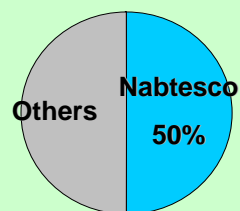
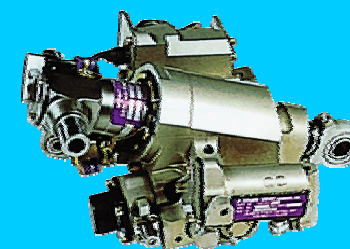

FCAの国内シェア約50%

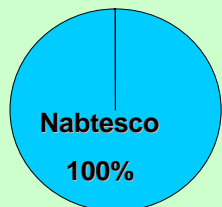

CSD(発電関連機器)  
国内シェア約100%

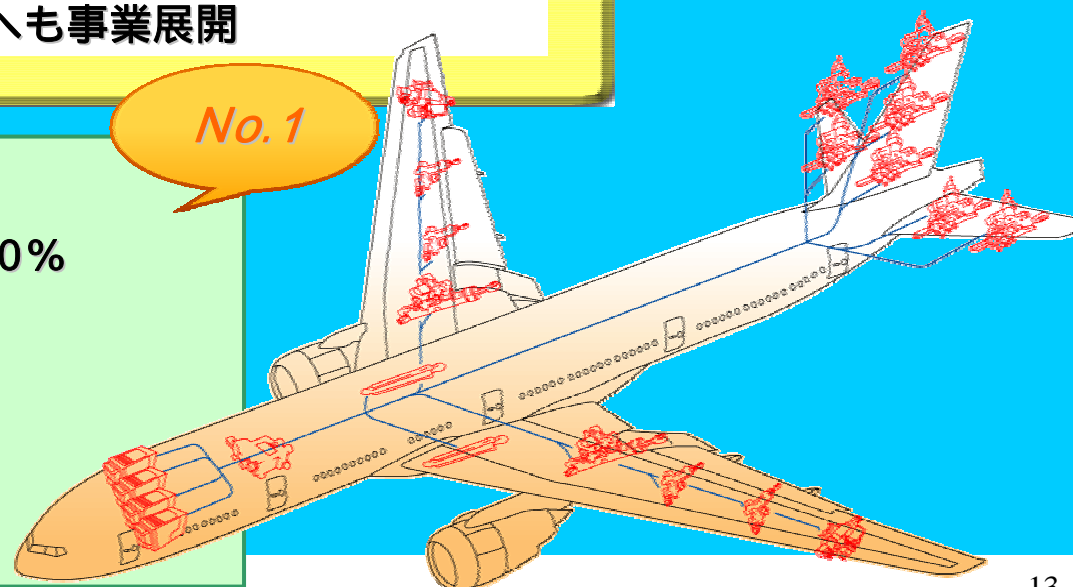

# パワーコントロールカンパニー - Nabtesco

Aiming to be the world's leading manufacturer of Motion Control Systems and related components for Land and Marine applications

## 主要拠点

製造：垂井工場・西神工場・上海

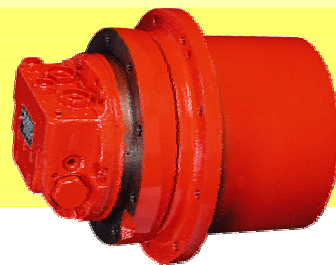

## 主力製品

パワーショベル用走行ユニット コントロールバルブ

## 特色

小型から大型までカバーする走行モーターラインアップ  
風力発電機用駆動装置にも参入

No.1

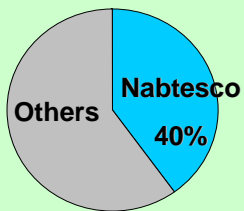

パワーショベル用走行ユニット  
国内シェア約40%

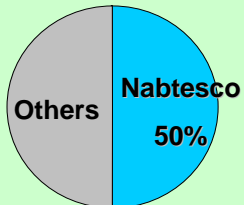

ミニショベル用コントロールバルブ  
国内シェア約50%

# 鉄道カンパニー

# Nabtesco

Aiming to be the world's leading manufacturer of Motion Control Systems and related components for Air, Land and Marine applications

## 主要拠点

製造：神戸工場

海外：北京連絡事務所

## 主力製品

鉄道車両用ブレーキシステム ドア開閉装置

## 特色

鉄道の電子化、システム化に対応

成長する中国市場を中心に海外事業推進

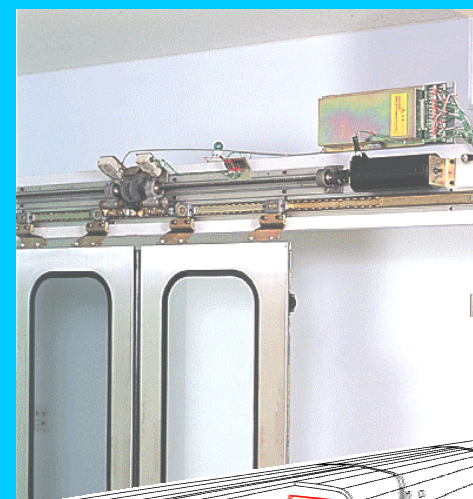

No.1

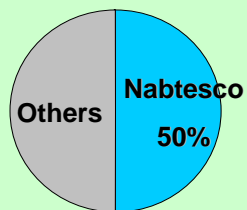
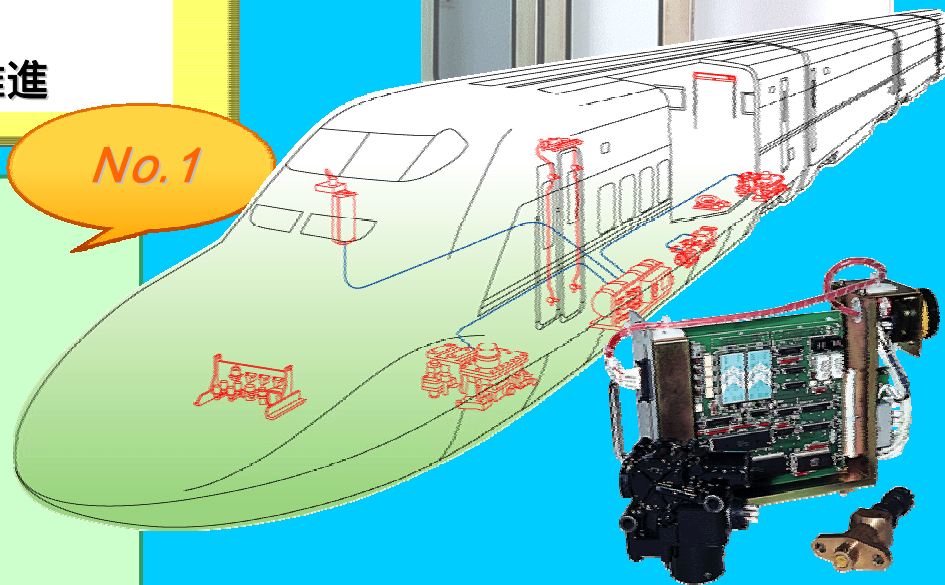

ブレーキシステム  
国内シェア約50%

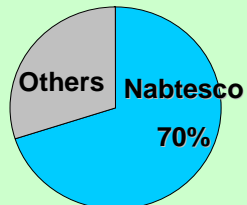

ドア開閉装置  
国内シェア約70%  
(新幹線では約95%)

# 自動車カンパニー

# Nabtesco

Aiming to be the world's leading manufacturer of Motion Control Systems and related components for Air, Land and Marine applications

## 主要拠点

製造：山形工場・タイ  
海外(営業)：デトロイト

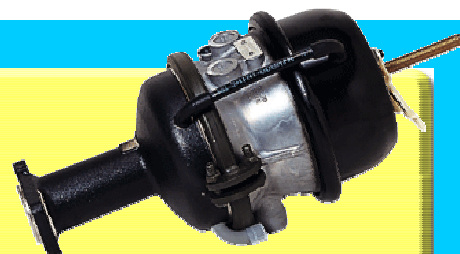

## 主力製品

商用車ブレーキ製品(ウェッジチャンバー エアドライヤー)  
乗用車用クラッチ

## 特色

全国レベルの商用車用サービスネットワーク  
2004年2月、タイに製造拠点設立



No.1

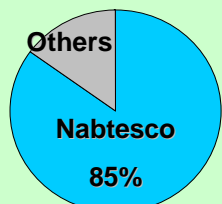

ウェッジチャンバー  
国内シェア約85%

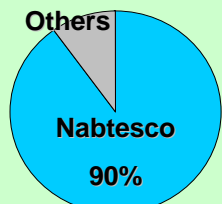

エアドライヤー  
国内シェア約90%

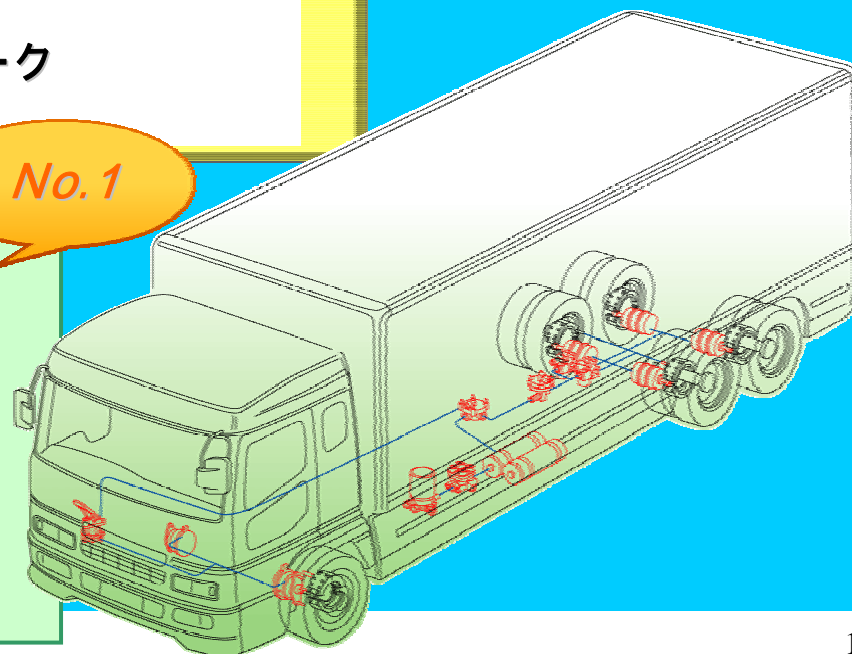



# 船用カンパニー

# Nabtesco

Aiming to be the world's leading manufacturer of Motion Control Systems and related components for Air, Land and Marine applications

## 主要拠点

製造：西神工場・釜山

海外(サービス)：ロッテルダム・シンガポール

## 主力製品

船用エンジン制御システム 電子ガバナーシステム

操縦装置シミュレータ

## 特色

日本、オランダ、シンガポールを中心に世界的サービスネットワークを構築

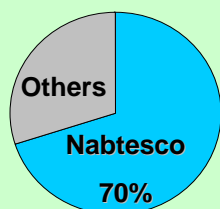

2サイクルエンジン用  
主機関遠隔制御システム  
国内シェア約70%  
(世界シェア約40%)

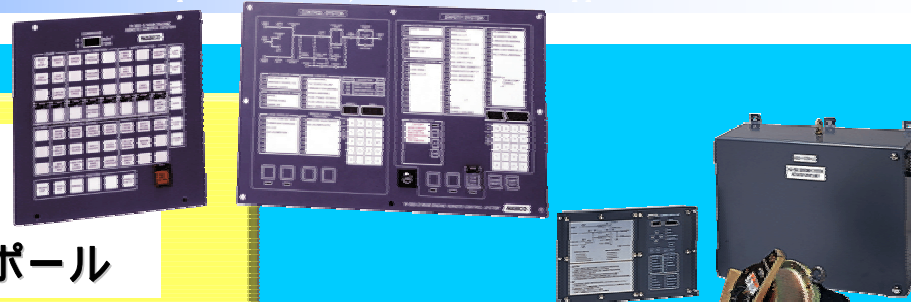
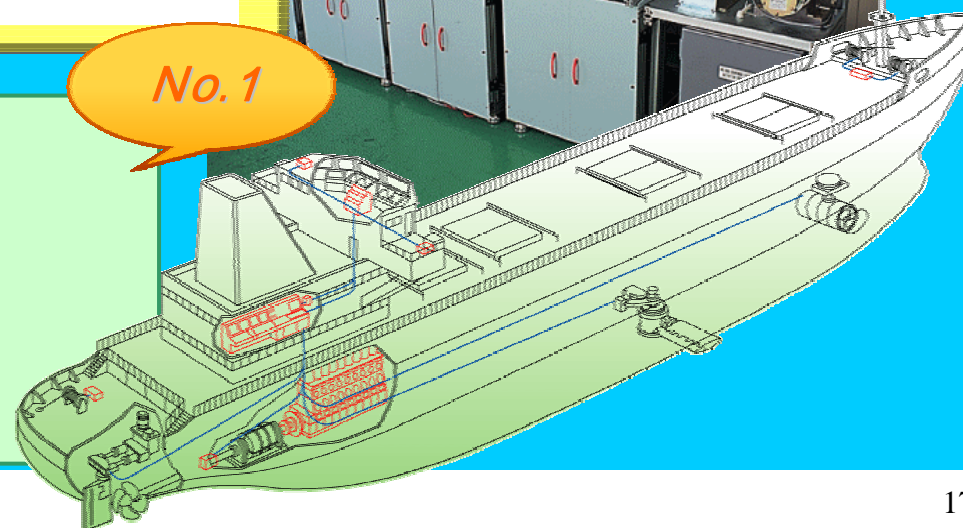

# 技術本部事業推進部門

# Nabtesco

Aiming to be the world's leading manufacturer of Motion Control Systems and related components for Air, Land and Marine applications

## 第1事業推進部

精密機器



ドライ真空ポンプ

- 世界初の2段スクリー型半導体製造プロセス用ドライ真空ポンプ
- 省エネルギー  
消費電力、冷却水、窒素使用料が少ない
- 長寿命  
生成物に強く長期間メンテナンス不要

## 第2事業推進部

精密機器

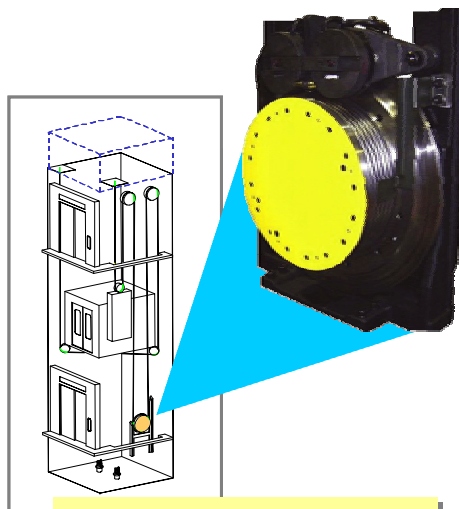

エレベーター巻上機

- 薄型、世界最軽量
- 機械室不要
- 既設エレベーターにも取り付け可能

## 福祉事業推進部

産業用機器

インテリジェント義足



車いす用階段昇降機

- インテリジェント義足  
世界初のマイコン制御義足
- ゆっくりから早歩きまで自然な歩行を実現
- 車いす用階段昇降機  
階段での介助者負担を軽減
- 急な階段や狭い踊場にも対応

# アジェンダ ( 3 )

**Nabtesco**

*Aiming to be the world's leading manufacturer of Motion Control Systems and related components for Air, Land and Marine applications*

- 1 . ナブテスコの新体制
- 2 . 社内カンパニー紹介
- 3 . 2005年3月期中間連結業績概況
- 4 . 2005年3月期連結業績見通し

# ご注意

# Nabtesco

*Aiming to be the world's leading manufacturer of Motion Control Systems and related components for Air, Land and Marine applications*

これ以降に発表する、  
2003年3月期までの経営数値に関しては、  
ティーエスコーポレーション グループ  
ナブコ グループ  
の**単純合算値**を使用しています。

# 損益概況（前年同期比）



Aiming to be the world's leading manufacturer of Motion Control Systems and related components for Air, Land and Marine applications

## 増収・大幅増益

(単位:億円)

	'03/9	'04/9	増減	
				率
売上高	604	665	60	10.0%
営業利益	36	52	15	42.2%
営業外損益	1	4	3	
経常利益	38	57	18	48.3%
特別損益	-11	-2	9	
税引前利益	27	54	27	102.4%
当期純利益	17	34	17	101.8%

- 全セグメント増収
- 精密機器事業、産業用機器事業が大幅増

■ 売上の増加	15億円
■ 新規連結影響	3億円
■ コストダウン・価格影響	3億円
■ 販管費の増加	-6億円
計	15億円

■ 為替差損益	2億円
■ その他(金利の減少等)	1億円
計	3億円

■ 退職給付費用の減少	11億円
■ 固定資産売却益の増加	1億円
■ 投資有価証券売却益の減少	-1億円
■ その他	-2億円
計	9億円

# セグメントおよびグループ会社 **Nabtesco**

Aiming to be the world's leading manufacturer of Motion Control Systems and related components for Air, Land and Marine applications

2004年10月1日現在

## 子会社・関連会社 43社

精密機器	輸送用機器	航空・油圧機器	産業用機器
精機カンパニー	鉄道カンパニー	パワコントロールカンパニー	ナブコカンパニー
	自動車カンパニー	航空宇宙カンパニー	
	船用カンパニー		
<p>Nabtesco Precision Europe GmbH 大垂真空(株) シーメット(株) ログイット(株) Harmonic Drive Technologies Nabtesco Inc. ティーエス ヒートロニクス(株) Nabtesco Precision USA Inc. 真空サービス(株)</p>	<p>ナブテスコサービス(株) ナブテック(株) ナブテスコ・マリーン・サービス(株) Nabtesco Marinetec Co., Ltd. NABCO USA Inc. NABMIC B.V. 四国マリーン・加ターサービス(株) Nabtesco Marine Service Singapore Pte Ltd Nabtesco Automotive Products (Thailand) Co., Ltd. NABCO Auto Tech Co., Ltd. * (株)高東電子 * 大力鉄工(株) * エヌ・ウエムラ(株) *</p>	<p>上海納博特斯克液圧有限公司 Nabtesco Aerospace Inc. スイコー(株) Nabtesco USA Inc. エス・ティ・エス(株) *</p>	<p>ナブコドア(株) 東洋自動機(株) ティーエス プレシジョン(株) PT Pamindo Tiga T (株)ティ・エス・メカテック TSTM(株) NABCO Entrances Inc. 上海TM有限公司 ナブコトート(株) 愛新機工(株) ナブコ産業(株) (株)麻里布エンジニアリング NABCO Engineering Ltd. TMTマシナリー (株) * 中建納博克自動門有限公司 * ナブコシステム(株) * 旭光電機(株) *</p>

\* 持分法適用会社

# グループ売上規模【事業セグメント別】Nabtesco

Aiming to be the world's leading manufacturer of Motion Control Systems and related components for Air, Land and Marine applications

## グループ連結売上高665億円 (2005年3月期中間実績)

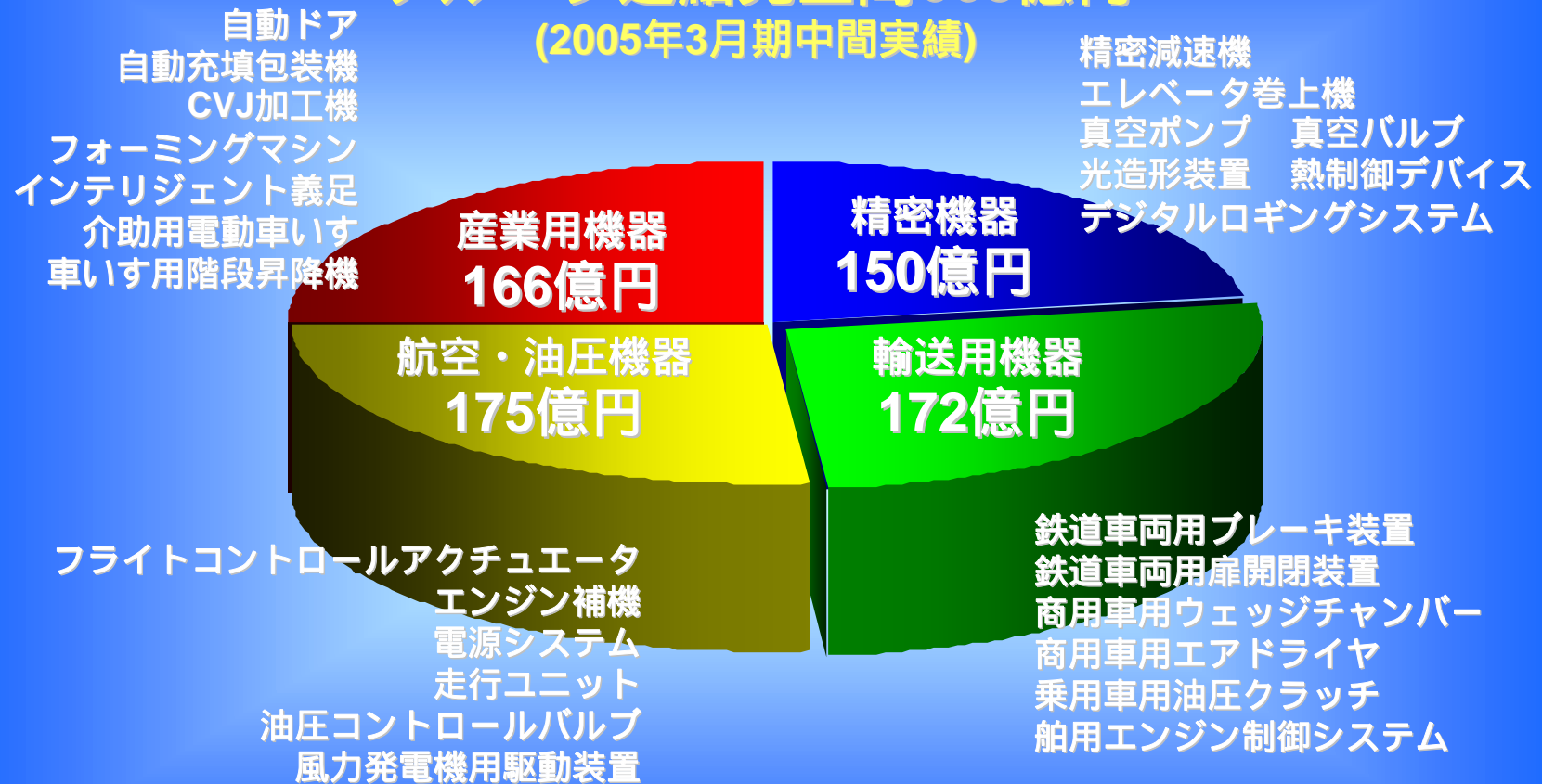

# 事業セグメント別 売上・営業利益推移(上半期毎) **Nabtesco**

Aiming to be the world's leading manufacturer of Motion Control Systems and related components for Air, Land and Marine applications

【セグメント】		【前年同期比】	
<span style="color: blue;">■</span>	精密機器	—	増収・大幅増益
<span style="color: green;">■</span>	輸送用機器	—	増収・大幅増益
<span style="color: yellow;">■</span>	航空・油圧機器	—	増収・減益
<span style="color: pink;">■</span>	産業用機器	—	増収・大幅増益

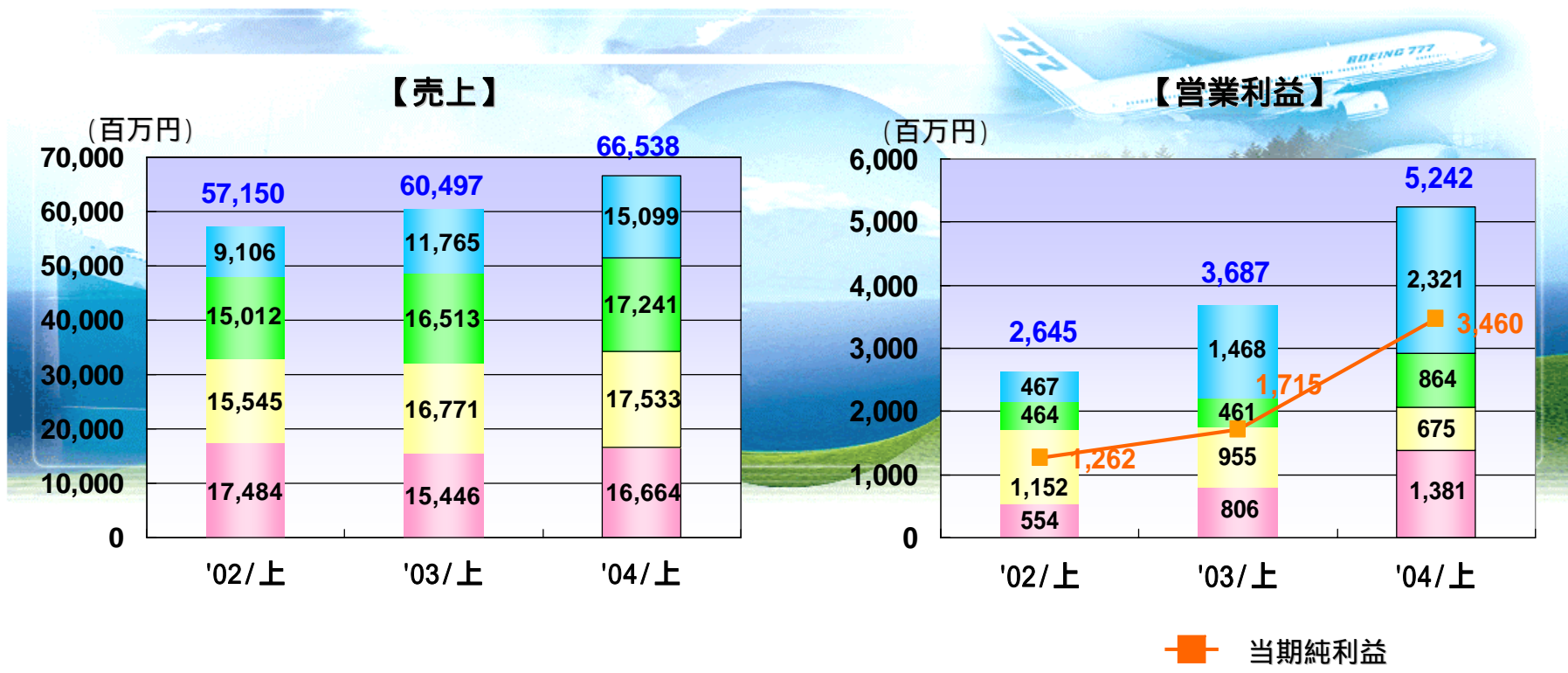



# 精密機器（前年同期比）

# Nabtesco

Aiming to be the world's leading manufacturer of Motion Control Systems and related components for Air, Land and Marine applications

増収・大幅増益

(単位:百万円)

	'03/9	'04/9	増減	
				率
売上高	11,765	15,099	3,334	28.3%
営業利益	1,468	2,321	853	58.1%
営業利益率	12.5%	15.4%		

- 国内外自動車メーカーおよび液晶関連の設備投資が引き続き活況、ロボット向け精密減速機増加
- 工作機械向け、半導体製造装置向け精密減速機も増加
- PDP・LCD製造用真空機器も好調

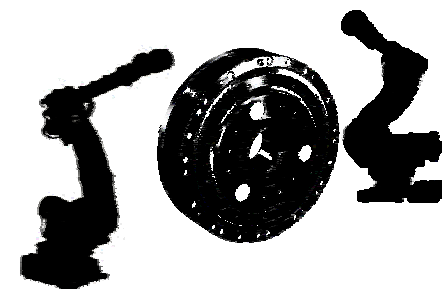

# 輸送用機器（前年同期比）

# Nabtesco

Aiming to be the world's leading manufacturer of Motion Control Systems and related components for Air, Land and Marine applications

増収・大幅増益

(単位:百万円)

	'03/9	'04/9	増減	
				率
売上高	16,513	17,241	728	4.4%
営業利益	461	864	403	87.4%
営業利益率	2.8%	5.0%		

- 鉄道車両用ブレーキ・ドア  
国内需要の低迷を中国・台湾向けがカバー
- 商用車用ブレーキ  
排ガス規制対応需要収束するも近畿・東海を中心に新車代替需要が拡大し、売上微減
- 船用エンジン制御システム  
高レベルの建造隻数を背景に大幅増

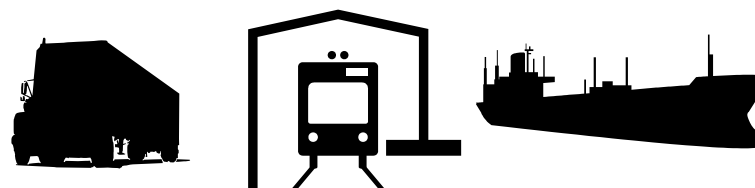

# 航空・油圧機器（前年同期比） **Nabtesco**

Aiming to be the world's leading manufacturer of Motion Control Systems and related components for Air, Land and Marine applications

## 増収・減益

(単位:百万円)

	'03/9	'04/9	増減	
				率
売上高	16,771	17,533	762	4.5%
営業利益	955	675	-280	-29.3%
営業利益率	5.7%	3.8%		

● 9.11テロ以降の航空機市場の低迷は  
いまだ復調せず減収

● 建設機械は国内、アジア、欧米市場活況  
により増収も、素材価格の上昇、急激な  
増産対応により採算性が低下

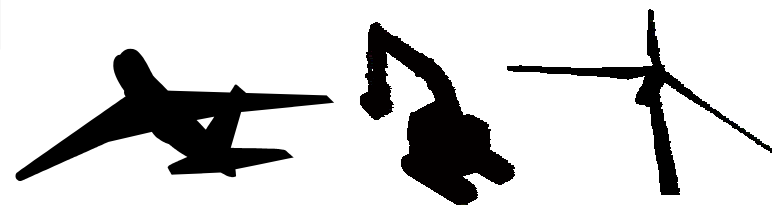

# 産業用機器（前年同期比）

# Nabtesco

Aiming to be the world's leading manufacturer of Motion Control Systems and related components for Air, Land and Marine applications

増収・大幅増益

(単位:百万円)

	'03/9	'04/9	増減	
				率
売上高	15,446	16,664	1,218	7.9%
営業利益	806	1,381	575	71.3%
営業利益率	5.2%	8.3%		

- 自動ドア上半期国内取付台数過去最高
- 国内外食品業界の設備投資により食品用自動充填包装機械は好調維持
- 自動車用専用工作機械は引き続き好調



# B/S概況（前年同期比）



Aiming to be the world's leading manufacturer of Motion Control Systems and related components for Air, Land and Marine applications

(単位:億円)

	'03/9E	'04/9E	差異	コメント
<b>資 産</b>	<b>1,297</b>	<b>1,328</b>	<b>31</b>	
( 現 預 金 等 )	(128)	(163)	(35)	手元流動性の増加
( 売 上 債 権 )	(377)	(389)	(11)	売上増による
( 棚 卸 資 産 )	(141)	(155)	(13)	売上増対応
( 有 形 固 定 資 産 )	(439)	(427)	(- 12)	
<b>負 債</b>	<b>817</b>	<b>792</b>	<b>- 24</b>	
( 有 利 子 負 債 )	(343)	(295)	(- 48)	借入金の返済
<b>少 数 株 主 持 分</b>	<b>32</b>	<b>33</b>	<b>0</b>	
<b>資 本</b>	<b>447</b>	<b>503</b>	<b>55</b>	

株主資本比率: 34.5% 37.9%

# B/S概況（2004年3月末比）



Aiming to be the world's leading manufacturer of Motion Control Systems and related components for Air, Land and Marine applications

(単位:億円)

	'04/3E	'04/9E	差異	コメント
<b>資 産</b>	<b>1,306</b>	<b>1,328</b>	<b>22</b>	
( 現 預 金 等 )	(148)	(163)	(15)	手元流動性の増加
( 売 上 債 権 )	(385)	(389)	(3)	売上増による
( 棚 卸 資 産 )	(132)	(155)	(23)	売上増対応
( 有 形 固 定 資 産 )	(428)	(427)	(- 1)	
<b>負 債</b>	<b>797</b>	<b>792</b>	<b>- 4</b>	
( 有 利 子 負 債 )	(318)	(295)	(- 23)	借入金の返済
<b>少 数 株 主 持 分</b>	<b>32</b>	<b>33</b>	<b>0</b>	
<b>資 本</b>	<b>477</b>	<b>503</b>	<b>25</b>	

株主資本比率: 36.5% 37.9%

# キャッシュ・フロー概況

# Nabtesco

Aiming to be the world's leading manufacturer of Motion Control Systems and related components for Air, Land and Marine applications

(単位:億円)

	'04/9
税引前当期純利益	54
減価償却費	21
その他	- 30
<b>営業活動によるキャッシュ・フロー</b>	<b>45</b>
<b>投資活動によるキャッシュ・フロー</b>	<b>- 9</b>
フリーキャッシュ・フロー	35
<b>財務活動によるキャッシュ・フロー</b>	<b>- 28</b>
<b>キャッシュの増</b>	<b>6</b>

## ▶ 営業活動によるキャッシュ・フロー

税金等調整前当期純利益	54億円
減価償却費	21億円
その他	- 30億円
計	45億円

## ▶ 投資活動によるキャッシュ・フロー

設備投資	- 19億円
遊休資産売却	13億円
有価証券取得、他	- 3億円
計	- 9億円

## ▶ 財務活動によるキャッシュ・フロー

有利子負債返済	- 23億円
配当金の支払い、他	- 5億円
計	- 28億円

# 財務体質の改善



Aiming to be the world's leading manufacturer of Motion Control Systems and related components for Air, Land and Marine applications

- 株主資本比率
- 有利子負債削減 … D/Eレシオ
- 総資産回転率

	'02	03	03	04	04
	9/E	3/E	9/E	3/E	9/E
総資産 (億円)	1,279	1,287	1,297	1,306	1,328
有利子負債 (億円)	411	365	343	318	295
株主資本比率 (%)	32.9	32.9	34.5	36.5	37.9
D/Eレシオ	0.97	0.86	0.77	0.67	0.59
総資産回転率 (回)	0.89	1.00	0.94	0.97	1.01

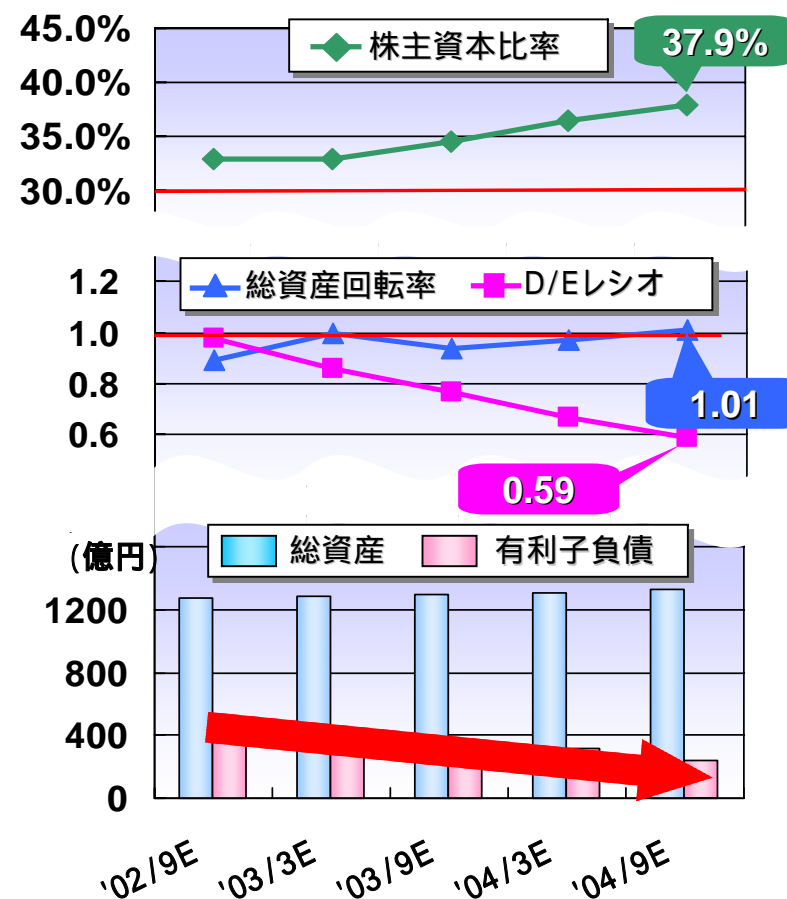



# アジェンダ（４）

**Nabtesco**

*Aiming to be the world's leading manufacturer of Motion Control Systems and related components for Air, Land and Marine applications*

- 1．ナブテスコの新体制
- 2．社内カンパニー紹介
- 3．2005年3月期中間連結業績概況
- 4．2005年3月期連結業績見通し

# 損益見通し (2004年3月期比)

# Nabtesco

Aiming to be the world's leading manufacturer of Motion Control Systems and related components for Air, Land and Marine applications

## 増収・増益

(単位: 億円)

	2004/3 実績	2005/3 見通し	増減	
				率
売上高	1,254	1,350	95	7.6%
営業利益	83	100	16	19.8%
経常利益	84	103	18	21.5%
当期純利益	42	54	11	27.6%

### ▶ 売上高:

- 全セグメント増収
- 精密機器事業、産業用機器事業が大幅増

### ▶ 営業利益:

売上の増加	21億円
新規連結影響	6億円
コストダウンと価格の影響	1億円
販管費の増加	- 12億円
計	16億円

### ▶ 経常利益:

営業外費用の減少	2億円
----------	-----

# 事業セグメント別 売上高・営業利益見通し **Nabtesco**

Aiming to be the world's leading manufacturer of Motion Control Systems and related components for Air, Land and Marine applications

【セグメント】	【前年度比】
精密機器	増収・増益
輸送用機器	増収・大幅増益
航空・油圧機器	増収・減益
産業用機器	増収・大幅増益

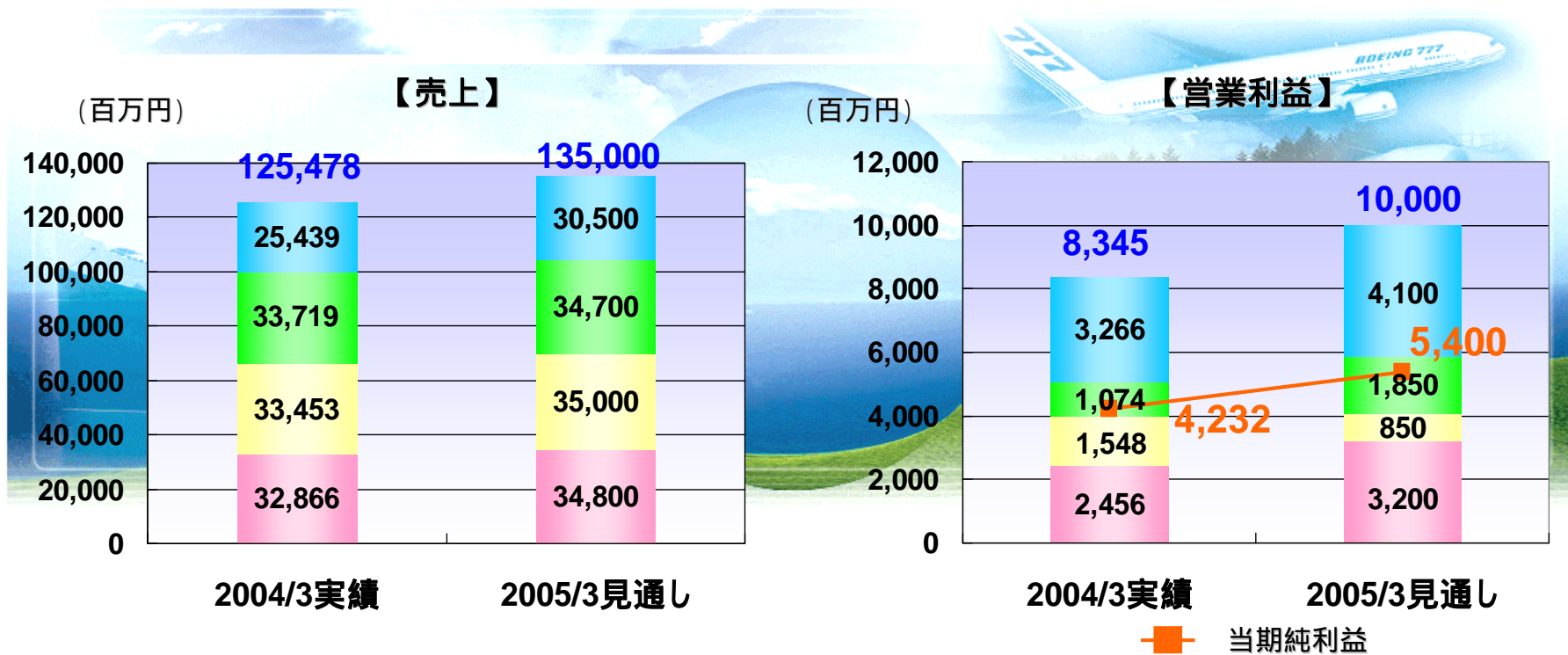

# 精密機器業績見通し



Aiming to be the world's leading manufacturer of Motion Control Systems and related components for Air, Land and Marine applications

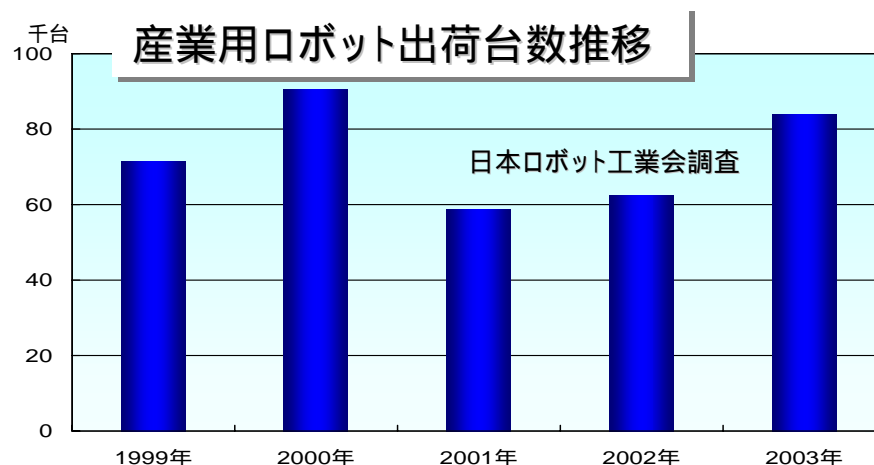

2004年度も大手ロボットメーカー各社は増産を計画

	2003年度実績	2004年度見通し	増減	率	(単位: 百万円) <b>コメント</b>
売上高	25,439	30,500	5,061	19.9%	
営業利益	3,266	4,100	834	25.5%	
営業利益率	12.8%	13.4%			

● 産業用ロボット向け、工作機械向け・半導体製造装置向け各市場とも前年を上回る好況の見込み  
 ● 生産性の改善・コストダウン活動により、素材価格上昇を吸収

# 輸送用機器業績見通し



Aiming to be the world's leading manufacturer of Motion Control Systems and related components for Air, Land and Marine applications

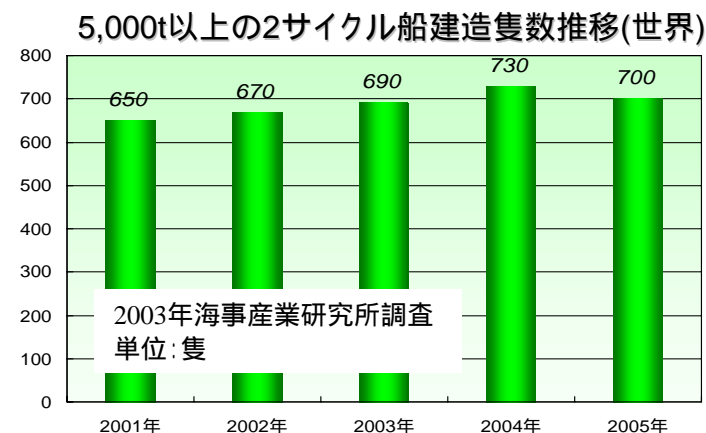
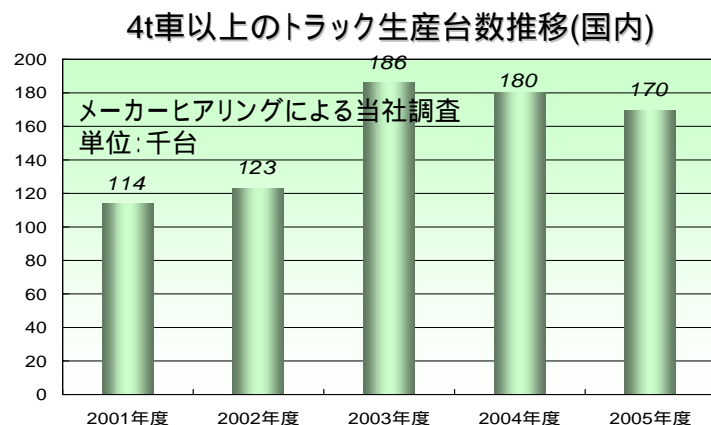

	2003年度 実績	2004年度 見通し	増減	率	(単位:百万円) <b>コメント</b>
売上高	33,719	34,700	981	2.9%	
営業利益	1,074	1,850	776	72.3%	
営業利益率	3.2%	5.3%			

- 鉄道車両用機器は補修部品、海外向けにより増収
- 商用車用機器は環境規制対応によるディーゼル車買い換え需要が一巡し減収
- 船用機器は国内外建造数伸長により増収
- 増収に加え、個別採算性の改善により増益

# 航空・油圧機器業績見通し



Aiming to be the world's leading manufacturer of Motion Control Systems and related components for Air, Land and Marine applications

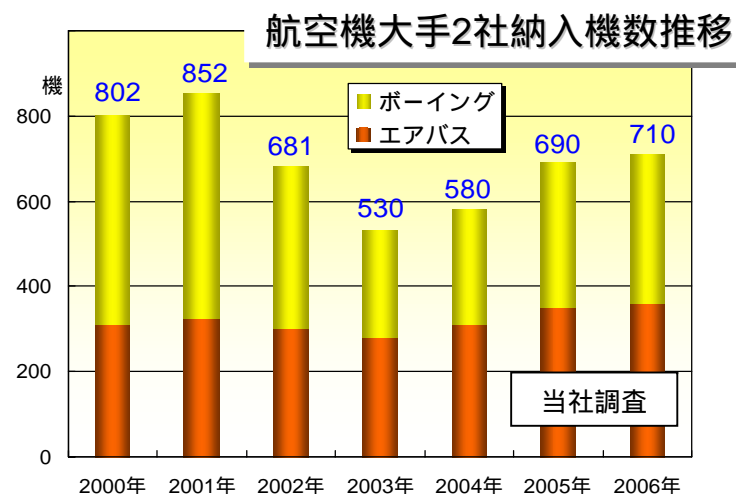
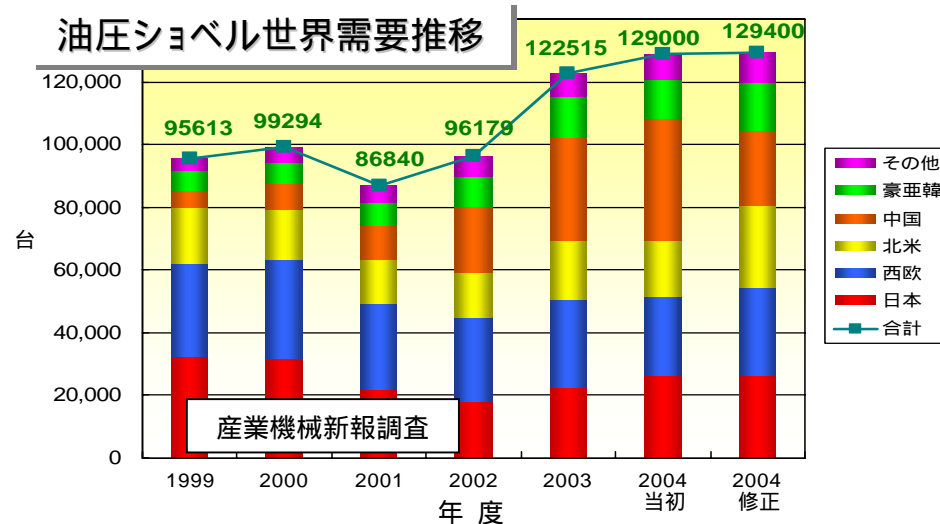

	2003年度実績	2004年度見通し	増減	率	(単位:百万円) <b>コメント</b> <u>“増収・減益”</u>
売上高	33,453	35,000	1,547	4.6%	
営業利益	1,548	850	- 698	- 45.1%	
営業利益率	4.6%	2.4%			

- 航空機器は依然民間航空業界改善の傾向見えず
- 油圧機器は中国市場は金融引き締めを主因として縮小するが、国内、欧米市場は拡大し増収
- 材料価格の上昇、増産対応、プロダクトミックスによる収益性の低下等により減益の見通し

# 産業用機器業績見通し



Aiming to be the world's leading manufacturer of Motion Control Systems and related components for Air, Land and Marine applications

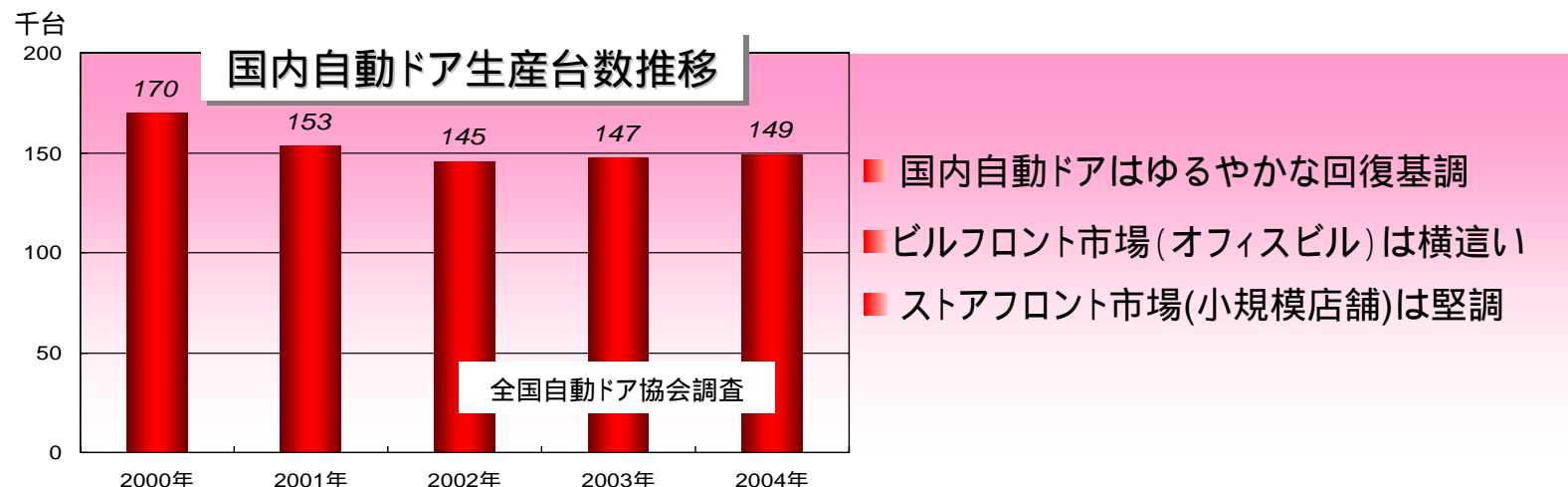

	2003年度 実績	2004年度 見通し	増減	率	(単位:百万円) <b>コメント</b>
売上高	32,866	34,800	1,934	5.9%	
営業利益	2,456	3,200	744	30.3%	
営業利益率	7.5%	9.2%			

- 自動ドア関連は建物用ドアの堅調により増収
- プラットホームスクリーンドアも増の見込み
- 包装機は国内スパウト袋市場(口栓付き)・海外パウチ市場拡大により増収

# 目標とする経営指標の状況

# Nabtesco

Aiming to be the world's leading manufacturer of Motion Control Systems and related components for Air, Land and Marine applications

	2006年3月期 <中期経営計画>	2004年3月期 <実績>	2005年3月期 <見通し>
売上高	1,350億円	1,254億円	1,350億円
当期利益	40億円	42億円	54億円
ROE	9%	9.4%	10.8%
ROA	3%	3.2%	4.1%
フリーCF	200億円(3年累計)	119億円	173億円(2年累計)
D/Eレシオ	0.4	0.67	0.48

(2003年5月策定)

2004年度見通しにおいては、既に中期経営計画を上回る業績となっております。  
この状況を踏まえ、2005年度～2007年度の新中期経営計画を策定する予定です。



# 見通しに関する注意事項

**Nabtesco**

*Aiming to be the world's leading manufacturer of Motion Control Systems and related components for Air, Land and Marine applications*

当資料に記載されている内容は、種々の前提に基づいたものであり、記載された将来の計画数値、施策の実現を確約したり、保証するものではありません。